

# studio

OPSÆTNINGSVEJLEDNING

Model PP39L

## Bemærk, forsigtig og advarsel

 **OBS! OBS!** angiver vigtige oplysninger, som hjælper dig med at bruge computeren bedre.

 **FORSIGTIG: FORSIGTIG** angiver enten en mulig beskadigelse af hardware eller tab af data og oplyser dig om, hvordan du kan undgå dette problem.

 **ADVARSEL: ADVARSEL** angiver en risiko for materiel skade, kvæstelser eller død.

Hvis du har købt en Dell™ computer i n-serien, gælder ingen referencer i denne vejledning til Microsoft® Windows® operativsystemet.

---

**Oplysningerne i dette dokument kan ændres uden varsel.**

© 2008 Dell Inc. Alle rettigheder forbeholdes.

Enhver form for gengivelse uden skriftlig tilladelse fra Dell Inc. er strengt forbudt.

Handelsmærker anvendt i denne tekst: *Dell*, *DELL* logoet, *Wi-Fi Catcher*, *YOURS IS HERE*, og *DellConnect* er handelsmærker, ejet af Dell Inc.; *Intel* og *Core* er et registreret handelsmærke og *Core* er et handelsmærke, der ejes af Intel Corporation i USA og/eller andre lande, *Microsoft*, *Windows* og *Windows Vista* er enten handelsmærker eller registrerede handelsmærker, ejet af Microsoft Corporation i USA og/eller andre lande, *Bluetooth* er et registreret handelsmærke, ejet af Bluetooth SIG, Inc. og anvendes af Dell under licens.

Andre handelsmærker og firmanavne kan være brugt i dette dokument til at henvise til enten de fysiske eller juridiske personer, som gør krav på mærkerne og navnene, eller til deres produkter. Dell Inc. fraskriver sig alle krav på ejendomsret til alle andre varemærker og handelsnavne end Dells egne.

**Oktober 2008**

**Delnr. H102K**

**Rev. A00**

# Indholdsfortegnelse

<b>Opsætning af din Studio Laptop</b> . . . . .	<b>5</b>	<b>Løsning af problemer</b> . . . . .	<b>27</b>
Før du sætter din computer op . . . . .	5	Bip-koder . . . . .	27
Forbindelse af AC-adapteren . . . . .	6	Netværksproblemer . . . . .	29
Tilslut netværkskablet (valgfrit) . . . . .	7	Problemer med strøm . . . . .	29
Tryk på tænd/sluk-knappen . . . . .	8	Problemer med hukommelse . . . . .	30
Opsætning af Windows Vista® . . . . .	9	Problemer med software og med, at computeren hænger . . . . .	31
Forbind til Internettet (valgfrit) . . . . .	9	<b>Anvendelse af supportværktøjer</b> . . . . .	<b>33</b>
<b>Brug af din Studio Laptop</b> . . . . .	<b>12</b>	Dell Support Center . . . . .	33
Funktioner i højre side . . . . .	12	Systemmeddelelser . . . . .	34
Funktioner i venstre side . . . . .	16	Hardwarefejlfinding . . . . .	35
Funktioner ved computerens base og tastatur . . . . .	18	Dell Diagnostics . . . . .	36
Mediekontrol-elementer . . . . .	19	<b>Gendannelse af operativsystemet</b> . . . . .	<b>38</b>
Skærmfunktioner . . . . .	21	Systemgendannelse . . . . .	38
Fjernelse og genmontering af batteriet . . . . .	22	Dell Factory Image Restore . . . . .	40
Brug af det optiske drev . . . . .	23	Geninstallation af operativsystemet . . . . .	41
Softwarefunktioner . . . . .	24		

<b>Få hjælp</b> .....	<b>43</b>
Teknisk support og kundeservice .....	44
DellConnect™ .....	44
Onlinetjenester .....	44
AutoTech-tjenesten .....	45
Produktoplysninger .....	46
Returnering af varer til garantireparation eller refusion .....	46
Inden du ringer .....	47
Kontakt Dell .....	48
<b>Find mere information og ressourcer</b> ....	<b>50</b>
<b>Basis-specifikationer</b> .....	<b>52</b>
<b>Appendiks</b> .....	<b>61</b>
Macrovision produktmeddelelse .....	61
<b>Indeks</b> .....	<b>62</b>

# Opsætning af din Studio Laptop

Dette afsnit indeholder oplysninger om opsætning af din Inspiron 1555-laptop og om tilslutning af eksterne enheder.

## Før du sætter din computer op

Når du placerer computeren, skal du sørge for nem adgang til en strømkilde, tilstrækkelig ventilation og et plant underlag, hvor computeren kan placeres.

Begrænsning af luftens frie strømning omkring din computer kan medføre at den bliver overophedet. For at forhindre overophedning, skal du sørge for mindst 10,2 cm bag computeren og mindst 5,1 cm på alle andre sider. Du bør aldrig anbringe din computer i et lukket rum som f.eks. et skab eller en skuffe når den er tilsluttet strømnettet.

 **ADVARSEL:** Bloker ikke, skub ikke genstande ind i og tillad ikke støv samle sig i ventilationshullerne. Opbevar ikke din Dell™ computer i omgivelser med lav luftgennemstrømning, såsom en lukket taske, mens den er tændt. Begrænsning af luftens frie gennemstrømning kan beskadige computeren eller forårsage ildebrand. Computeren tænder blæseren, når den bliver varm. Blæserstøj er normalt og betyder ikke, at der er problemer med blæseren eller computeren.

 **FORSIGTIG:** Placering eller stabling af tunge, skarpe genstande på computeren kan medføre permanent skade på den.

### Forbindelse af AC-adapteren

Tilslut AC-adapteren til computeren, og tilslut den derefter til en stikkontakt eller en strømstødssikring.

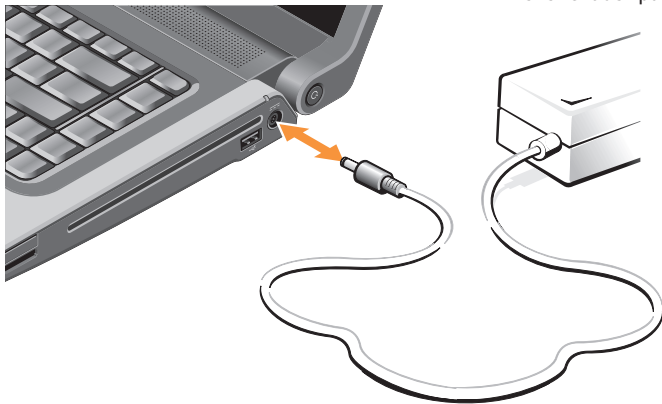

**⚠ ADVARSEL:** AC-adapteren fungerer med stikkontakter over hele verden. Imidlertid er der forskel på stikkontakterne og stikdåserne i de forskellige lande. Brug af et inkompatibelt kabel eller forkert tilslutning til en strømskinne eller et elektrisk vægudtag kan medføre ildebarand eller skader på udstyret.

## Tilslut netværkskablet (valgfrit)

For at bruge en kabelbaseret netværksforbindelse, skal du tilslutte netværkskablet.



Opsætning af din Studio Laptop

**Tryk på tænd/sluk-knappen**





## Opsætning af Windows Vista®

Din Dell-computer er forudkonfigureret med Windows Vista. Når du skal konfigurere Windows Vista for første gang, skal du følge vejledningen på skærmen. Disse trin er obligatoriske. Skærbillederne fører dig gennem en række fremgangsmåder, herunder accept af licensaftaler, indstilling af præferencer og konfiguration af en internetforbindelse.

 **FORSIGTIG:** Afbryd ikke operativsystemets konfigurationsproces. Hvis du gør du det, kan computeren blive ubrugelig.

## Forbind til Internettet (valgfrit)

 **OBS!** Internetudbydere (ISP) og deres udbud varierer fra land til land.

For at oprette forbindelse til internettet skal du bruge et eksternt modem eller en netværksforbindelse samt en internetudbyder (ISP).

 **OBS!** Hvis din oprindelige bestilling ikke omfatter et USB-modem eller WLAN, kan du købe dem på Dells websted på [www.dell.com](http://www.dell.com).

### Konfiguration af en kabelbaseret internetforbindelse

Hvis du bruger en opkaldsforbindelse, skal du tilslutte en telefonlinje til det eksterne USB-modem (ekstraudstyr) og til telefonstikket i væggen, inden du konfigurerer din internetforbindelse. Hvis du bruger DSL eller kabel/satelit modemforbindelse, skal du kontakte din internetudbyder eller mobilnetudbyder for opsætningsinstruktioner og se "Opsætning af din internetforbindelse" på side 10.

### Konfiguration af en trådløs internetforbindelse

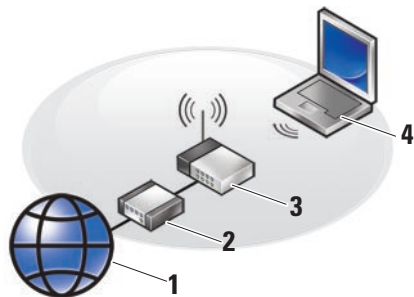

1. Internetforbindelse
  2. kabel- eller DSL-modem
  3. trådløs router
  4. bærbar computer med trådløst netværkskort
- I dokumentationen til routeren kan du finde flere oplysninger om, hvordan du konfigurerer og bruger dit trådløse netværk.

Inden du kan bruge din trådløse internetforbindelse skal du oprette forbindelse til din trådløse router.

For at oprette forbindelse til en trådløs router:

1. Gem og luk alle åbne filer, og luk alle åbne programmer.
2. Klik på **Start**  → **Forbind til**.
3. Følg instruktionerne på skærmen for at færdiggøre konfigurationen.

### Konfiguration af internetforbindelsen

Sådan konfigurerer du en internetforbindelse med en skrivebordsgenvej fra en internetudbyder:

1. Gem og luk alle åbne filer, og luk alle åbne programmer.
2. Dobbeltklik på internetudbyderens ikon på Microsoft® Windows® skrivebord.
3. Følg instruktionerne på skærmen for at færdiggøre konfigurationen.

Hvis du ikke har en internetudbydergenvej på skrivebordet, eller hvis du vil konfigurere en internetforbindelse hos en anden internetudbyder, skal du bruge fremgangsmåden i følgende afsnit:

- ✎ **OBS!** Hvis du ikke kan oprette forbindelse til internettet, men har kunnet gøre det uden problemer tidligere, kan der være en afbrydelse i tjenesten hos internetudbyderen. Kontakt din internetudbyder for at kontrollere driftsstatussen, eller forsøg at oprette forbindelse igen senere.
- ✎ **OBS!** Sørg for at have dine internetudbyderoplysninger klar. Hvis du ikke har en internetudbyder, kan guiden Opret forbindelse til internettet hjælpe dig med at få en.

1. Gem og luk alle åbne filer, og luk alle åbne programmer.
2. Klik på **Start**  → **Kontrolpanel**.
3. Under **Netværk og internet**, skal du klikke på **Opret forbindelse til internettet**.  
Vinduet **Opret forbindelse til internettet** vises.
4. Klik på enten **Bredbånd (PPPoE)** eller **Opkaldsforbindelse** afhængigt af, hvordan du vil oprette forbindelse:
  - a. Vælg **Bredbånd**, hvis du vil bruge en forbindelse via DSL, satellitmodem, kabel-tv-modem eller trådløs teknologi.
  - b. Vælg **Opkaldsforbindelse**, hvis du vil bruge et valgfrit USB-opkaldsmodem eller ISDN.
- ✎ **OBS!** Hvis du ikke ved, hvilken type forbindelse, du skal vælge, skal du kontakte din internetudbyder.
5. Følg vejledningen på skærmen, og brug de konfigurationsoplysninger, du har fået af din internetudbyder, til at færdiggøre konfigurationen.

# Brug af din Studio Laptop

Din computer har en række indikatorer, knapper og funktioner, der giver hurtig adgang til oplysninger-- og tidsbesparende genveje til almindelige opgaver.

## Funktioner i højre side

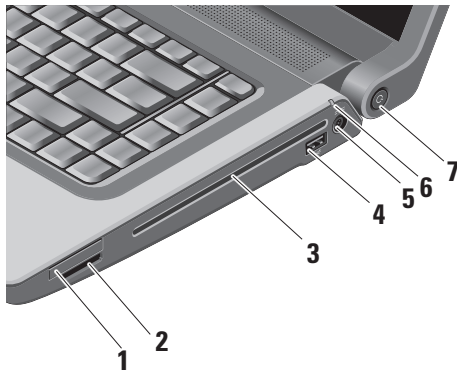

- 1  **ExpressCard-slot** – Understøtter et ExpressCard. ExpressCard-slotten er 34 mm.

 **OBS!** Din computer leveres med en plastikdummy installeret i ExpressCard-slotten. Dummyer beskytter ubenyttede slots mod støv og andre partikler. Gem dummyen til når der ikke er installeret et ExpressCard i slotten, dummyer fra andre computere passer måske ikke i din computer.

2

SD/MMC - MS/Pro - xD

**8-i-1 Media-kortlæser** – En hurtig og praktisk måde at få vist og dele digitale fotos, musik, videoer og dokumenter, der er lagret på følgende digitale hukommelseskort:

- Secure Digital (SD)-hukommelseskort
- Secure Digital Input/Output (SDIO)-kort
- Multi Media Card (MMC)
- Memory Stick
- Memory Stick PRO
- xD-billedkort og (type - M og type - H)
- Hi Speed-SD
- Hi Density-SD



**OBS!** Din computer leveres med en plastikdummy installeret i mediekortsloften. Dummyer beskytter ubenyttede slots mod støv og andre partikler. Gem dummyen til når der ikke er installeret et mediekort i sloten, dummyer fra andre computere passer måske ikke i din computer.

**3 Optisk drev** – Afspiller eller brænder kun på cd'er og dvd'er i standardstørrelse og -form (12 cm). Sørg for, at siden med tryk eller tekst vender opad, når du indsætter diskene. For flere informationer om, hvordan du anvender det optiske drev, se "Bvug af det optiske drev" på side 23.

**4  USB-2.0 -stik** – Bruges til at tilslutte en USB-enhed som f.eks. en mus, et tastatur, en printer, et eksternt drev eller en MP3-afspiller.

**5  AC-adapterstik** – Forbinder til AC-adapteren for at give strøm til computeren og oplade batteriet når computeren ikke er i brug.

**6**  **Batteristatuslampe** – Viser batteriets opladningsstatus

Batteristatus (når der køres på batteri) :

- Batteriet er tilstrækkeligt opladet – lampen lyser ikke (slukket)
- Batteristanden er lav – blinkende orange
- Batteristanden er kritisk lav – konstant orange

Batteristatus (forbundet til elektrisk vægudtag):

- Batteriet lader op – konstant hvidt
- Batteriet er næsten fuldt opladet – blinkende hvidt
- Batteriet er fuldt opladet – slukket

**7**  **Strømknop og -lampe** – Tænder/ slukker for strømmen, når der trykkes på den. Lampen i knappen viser strømstatus:







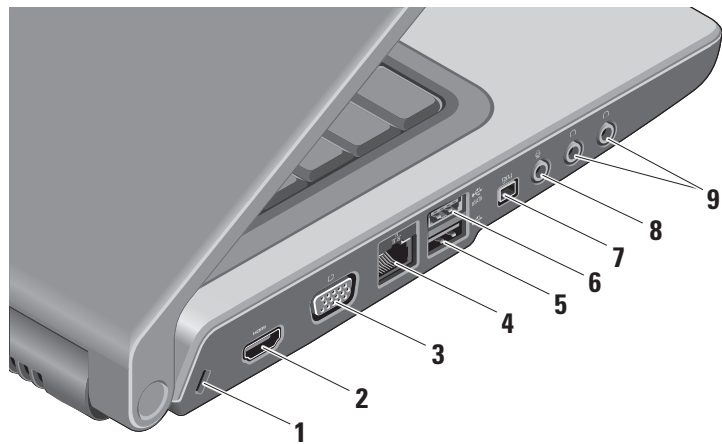

- Computeren er tændt – konstant hvidt
- Standby-modus – blinkende hvid
- Computeren er slukket – slukket



## Funktioner i venstre side





- 1 **Sikkerhedskabelslot** – Giver dig mulighed for at tilslutte en tyverisikringsenhed til computeren.
  -  **OBS!** Inden du køber en tyverisikring, skal du kontrollere, at den fungerer med sikkerhedskabelslotten.
- 2  **HDMI-stik** – HDMI (High- Definition Multimedia Interface)-stik bærer et ukomprimeret fuldstændig digitalt signal for at producere hi-definition video og lyd.
- 3  **VGA-stik** – Bruges til at tilslutte en skærm eller en projektor.
- 4  **Netværksstik** – Hvis du bruger et kabelbaseret netværkssignal, bruges det til at tilslutte computeren til en netværks- eller bredbåndsenhed.
- 5  **USB-2.0 -stik** – Bruges til at tilslutte en USB-enhed som f.eks. en mus, et tastatur, en printer, et eksternt drev eller en MP3-afspiller.
- 6  **eSATAstik** – Tillader tilslutning af en eSATA-kompatibel lagerenhed, såsom en ekstern harddisk eller et optisk drev.
- 7  **IEEE 1394 stik** – Bruges til at tilslutte højhastighedsmultimedieenheder, f.eks. digitale videokameraer.
- 8  **Indgangsstik til lyd/ mikrofonstik** – Forbinder en mikrofon eller et inputsignal til brug ved lydprogrammer.
- 9  **Audio Out/ Headphone.- stik (2)** – Tilslutter et par hovedtelefoner eller sender lyd til en strømforsynet højttaler eller et lydssystem. Lydsignalet er det samme for begge stik.

## Funktioner ved computerens base og tastatur

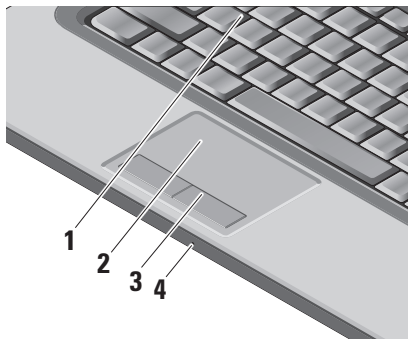

- 1 Tastatur/bagbelyst tastatur (valgfrit)** – Hvis du har købt det valgfrie tastatur, er der på F6-tasten et ikon for bagbelyst tastatur



. Det valgfrie, bagbelyste tastatur gør, at du kan se og arbejde i mørke omgivelser ved at oplyse alle symboler på tasterne. Yderligere oplysninger om brugen af tastaturet finder du i *Dell Technology Guide*.



**Indstilling af klarhed for bagbelyst tastatur** – Tryk <Fn> + F6 for at skifte imellem de tre lys-niveauer (i nævnte rækkefølge).

De tre belysningsstadier er som følger:

- fuld klarhed på tastatur/pegefelt.
- intet lys.
- halv klarhed på tastatur/pegefelt.

- 2 Pegefelt** – Gør det ligesom en mus muligt at flytte markøren, trække eller flytte udvalgte elementer og venstreklikke ved at trykke på overfladen. Understøtter cirkulær rulning og zoom.

For at ændre indstillinger for cirkulær rulning og zoom, dobbeltklikkes på *Dell pegefelt*-ikonet på dit skrivebords meddelelsesfelt. under **Rulnings**-fanen, aktiveres eller deaktiveres rulning eller cirkulær rulning, og du kan vælge rulningszonens bredde og hastighed.

Under **Gestures**-fanen aktiveres eller deaktiveres 1-finger-zoom (zoom ind og ud ved at bevæge en finger opad eller nedad) eller knibe-zoom (zoom ind og ud ved at sprede eller samle to fingre).

- 3 Pegefeltknapper** – Giver adgang til venstre- og højreklikfunktioner ligesom på en mus.

- 4 Analog mikrofon** – Hvis du ikke har det valgfrie, indbyggede kamera med dobbeltmikrofoner, anvendes denne enkelte mikrofon til konferencer og chat.

## Mediekontrollementer

Mediekontrollementerne er placeret på tastaturet. Disse taster styrer cd, dvd og medieafspilning.

Du kan skifte imellem **Multimedietaste først** og **Funktionstaste først** i BIOS-opsætning under **Funktionstater**.

**Multimedietaste først** – Dette er standardindstillingen. Tryk direkte på en af multimedietasterne. For funktionstaste, tryk <Fn> + den ønskede funktionstaste.

**Funktionstaste først** – Tryk direkte på funktionstasterne. For multimedietaste, tryk <Fn> + den ønskede multimedietaste.

 **OBS! Muligheden Multimedietaste først** er kun aktiv i operativsystemet. Under POST trykkes <F2> eller <F12> direkte.

## Brug af din Studio Laptop

For at anvende mediekontrollerne, trykkes den ønskede taste.



 Slår lyden fra

 Skruer ned for lydstyrken

 Skruer op for lydstyrken

 Afspil det forrige nummer eller kapitel

 Afspil eller pause

 Afspil det næste nummer eller kapitel

 Skub disken ud

## Skærmfunktioner

Skærmen indeholder et valgfrit kamera og tilhørende dobbeltmikrofoner.

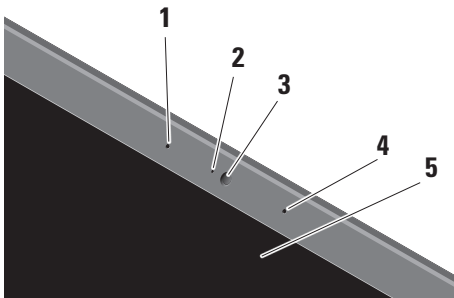

- 1 Venstre digital arraymikrofon (valgfri)** – Kombineres med den højre digitale arraymikrofon og giver lyd i høj kvalitet til videochat og taleoptagelse.

- 2 Kameraaktivitetslampe (valgfri)** – Indikerer hvornår kameraet er tændt og slukket. Baseret på de valg, du foretog, da du købte computeren, har din computer muligvis ikke et kamera.
- 3 Kamera (valgfrit)** – Indbygget kamera til videooptagelse, konferencer og chat. Baseret på de valg, du foretog, da du købte computeren, har din computer muligvis ikke et kamera.

**FastAccess ansigtsgenkendelse (valgfri)** – Hjælper dig med at sikre din Dell™ computer. Denne avancerede ansigtsgenkendelsessoftware genkender dit ansigt og minimerer brug af login-passwords. For flere informationer, klik **Start** → **Programmer** → **FastAccess ansigtsgodkendelse**.

- 4 Venstre digital arraymikrofon (valgfri)** – Kombineres med den højre digitale arraymikrofon og giver lyd i høj kvalitet til videochat og taleoptagelse.
- 5 Skærm** – Din skærm kan være baseret på de valg, du har foretaget, da du købte computeren. Yderligere oplysninger om skærme finder du i *Dell Technology Guide*.

## Fjernelse og genmontering af batteriet



**ADVARSEL:** Hvis du bruger et inkompatibelt batteri, kan det øge risikoen for brand eller eksplosion. Denne computer bør kun bruge et batteri, der er købt hos Dell. Brug ikke batterier fra andre computere.



**ADVARSEL:** Inden du fjerner batteriet, skal du slukke computeren og fjerne eksterne kabler (inklusive AC-adapteren).

Sådan fjerner du batteriet:

1. Luk computeren ned, og vend den om.
2. Skub batterifrigørelseshåndtaget, indtil det klikker på plads.
3. Skub batteriet ud.

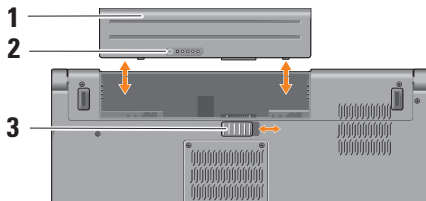

**OBS!** For computere med Windows Vista, sidder Microsoft Windows licensmærket i batterirummet.

Hvis du vil udskifte batteriet, skal du skubbe det ind i batterirummet, indtil det klikker på plads.

- 1 Batteri
- 2 Batteriladning/sundhedsmåler
- 3 Batterifrigørelseslås

## Brug af det optiske drev

**△ FORSIGTIG:** Undgå at bruge diske, der ikke har standardstørrelser eller -former (herunder mini-cd'er og mini-dvd'er), da drevet ellers vil blive beskadiget.

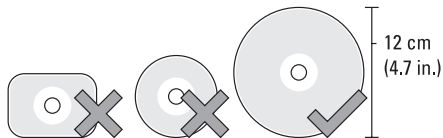

**OBS!** Flyt ikke computeren, mens du afspiller eller optager cd'er eller dvd'er.

## Brug af din Studio Laptop

Placer disken i midten af diskbakken med etiketten opad, og skub forsigtigt disken ind i slotten. Drevet vil automatisk trække disken ind og begynde at læse dens indhold.



For at skubbe en disk ud af drevet, berøres  udskubningsknappen let.

## Softwarefunktioner

 **OBS!** Du kan finde flere oplysninger om de funktioner, der er beskrevet i dette afsnit, i *Dell Technology Guide* på harddisken eller på Dells supportwebsted på [support.dell.com](http://support.dell.com).

### Produktivitet og kommunikation

Du kan bruge computeren til at oprette præsentationer, brochurer, lykønskingskort, flyers og regneark. Du kan også redigere og få vist digitale fotos og billeder. Kontroller din indkøbsordre for software, der er installeret på computeren.

Når du har oprettet forbindelse til internettet, kan du få adgang til websteder, konfigurere en e-mail-konto, overføre og hente filer og så videre.

### Underholdning og multimedier

Du kan bruge computeren til at se videoer, spille spil, oprette dine egne cd'er, lytte til musik og internetradiostationer. Dit optiske drev understøtter eventuelt mange



diskmedieformater inkl. cd, Blu-ray-disks (hvis du valgte det, da du bestilte computeren) og dvd.

Du kan downloade eller kopiere billeder og videofiler fra bærbare enheder som f.eks. digitalkameraer og mobiltelefoner. Valgfrie programmer giver dig mulighed for at organisere og oprette musik- og videofiler, der kan optages på disk, gemmes på bærbare produkter som f.eks. MP3-afspillere og håndholdte underholdningsenheder eller afspilles og vises direkte på tilsluttede fjernsyn, projektorer og hjemmebiografudstyr.

### Tilpasning af skrivebordet

Du kan tilpasse skrivebordet ved at ændre dets udseende, opløsning, baggrund, pauseskærm og så videre. Det gør du via vinduet **Tilpas udseende og lyde**.

Sådan får du adgang til vinduet med skærmegenskaber:

1. Højreklik på et tomt område på skrivebordet.

2. Klik på **Personlige indstillinger** for at åbne vinduet **Tilpas udseende og lyde** og få mere at vide om tilpasningsmulighederne.

### Tilpasning af energiindstillingerne

Du kan bruge strømstyringen i dit operativsystem til at konfigurere strømindstillingerne på din computer. Microsoft® Windows Vista®, der leveres sammen med Dell computere har tre standardindstillinger:

- **Anbefalet af Dell** — Denne strømstyringsindstilling giver fuld ydelse, når du har brug for det, og sparer strøm i perioder med inaktivitet.
- **Strømbesparelse** — Denne strømstyringsindstilling sparer strøm på computeren ved at reducere systemydelsen. På den måde maksimeres computerens batterilevetid og den mængde energi, computeren bruger i løbet af dens levetid, reduceres.

## Brug af din Studio Laptop

- **Høj ydeevne** — Denne strømstyringsindstilling giver den højeste systemydelse på computeren ved at tilpasse processorhastigheden til din aktivitet og ved at maksimere systemydelsen.

### Sikkerhedskopiering af data

Vi anbefaler at du regelmæssigt sikkerhedskopierer filer og mapper på din computer. Sådan sikkerhedskopierer du filer:

1. Klik på **Start**  → **Kontrolpanel** → **Systemvedligeholdelse** → **Velkomstkærm** → **Overfør filer og indstillinger**.
2. Klik på **Sikkerhedskopier filer** eller **Sikkerhedskopier computer**.
3. Klik på **Fortsæt i din Brugerkontokontrol**-dialogboks og følg instruktionerne i Guiden til sikkerhedskopiering af filer.

# Løsning af problemer

Dette afsnit indeholder fejlfindingsoplysninger for computeren. Hvis du ikke kan løse problemet ved hjælp af følgende retningslinjer, skal du se "Anvendelse af supportværktøjer" på side 33 eller "Kontakt Dell" på side 48.

 **ADVARSEL:** Kun uddannede servicefagfolk bør fjerne computerens dæksel. I *Servicehåndbogen* på Dells supportwebsted kan du finde avancerede service- og fejlfindingsinstruktioner..

## Bip-koder

Følgende bip-koder hjælper dig med fejlfindingen på din computer.

Antal bip	Beskrivelse	Fejl dækning
1	BIOS ROM checksum igang eller fejl. BIOS-chip	Systemkortfejl, dækker BIOS-beskedigelse eller ROM-fejl
2	Ingen RAM fundet	Ingen hukommelse fundet

## Løsning af problemer

<b>Antal bip</b>	<b>Beskrivelse</b>	<b>Fejl dækning</b>	<b>Antal bip</b>	<b>Beskrivelse</b>	<b>Fejl dækning</b>
3	Chipset-fejl (nord- og sydbroens chipset, DMA/IMR/Timerfejl for Intel-platform), chipset-fejl	Systemkortfejl	7	CPU Cache testfejl (kun for Intel CPU)	CPU-fejl
	Tidspunkt-på-dagen-ur testfejl		8	LCD	LCD-fejl
	Gate A20 fejl				
	Super I/O chip-fejl				
	Tastaturstyring testfejl				
4	RAM læse/skrivefejl	Hukommelsesfejl			
5	RTC strømfejl	CMOS batterifejl			
6	Video-BIOS testfejl	Videokortfejl			

## Netværksproblemer

### Kabelbaserede forbindelser

**Hvis netværksforbindelsen er gået tabt** —

Kablet er løst eller beskadiget. Kontroller kablet for at sikre at det er sat korrekt i og ikke er beskadiget.

### Problemer med strøm

**Hvis strømlampen er slukket** — Computeren er slukket, eller den modtager ikke strøm.

- Genanbring strømkablet i strømstikket på computeren og i stikkontakten.
- Hvis computeren er tilsluttet en strømskinne, skal du kontrollere, at strømskinnen er tilsluttet en stikkontakt, og at der er tændt for den. Omgå også strømbeskyttelsesenheder og forlængerledninger for at sikre at computeren tænder rigtigt.
- Kontroller, om stikkontakten virker, ved at teste den med et andet apparat som f.eks. en lampe.

- Kontroller AC-adapterens kabeltilslutninger. Hvis der er en lampe på AC.-adapteren, skal du kontrollere at AC-adapterlampen lyser.



**OBS!** Strømlampen sidder på AC-adapterens kabel.

**Hvis lampen lyser konstant hvidt og computeren**

**ikke svarer** — Skærmen svarer evt. ikke. Tryk på strømknappen indtil computeren slukker og tænd den derefter igen. Hvis problemet forsætter, se *Dell Technology Guide* på Dell Support hjemmeside på [support.dell.com](http://support.dell.com).

**Hvis strømlampen blinker hvidt** — Computeren er på standby. Tryk på en taste på tastaturet, bevæg markøren med pegepladen eller en forbundet mus eller tryk på strømknappen for at genoptage normal betjening.

**Hvis du oplever forstyrrelser, der forhindrer modtagelse på din computer** — Et uønsket signal danner forstyrrelse ved at blokere eller forstyrre andre signaler. Nogle mulige årsager til forstyrrelser kan være:

## Løsning af problemer

- Strøm-, tastatur- og museforlængerledninger.
- For mange enheder, der er tilsluttet den samme strømskinne.
- Flere strømskinner, der er tilsluttet samme stikkontakt.

## Problemer med hukommelse

### Hvis du får en meddelelse om utilstrækkelig hukommelse—

- Gem og luk alle åbne filer og gå ud af alle åbne programmer, du ikke anvender for at se om det løser problemet.
- Oplysninger om mindstekravene til hukommelsen finder du i softwaredokumentationen. Om nødvendigt, kan du installere yderligere hukommelsen (Se *Servicehåndbog* på Dells supportwebsted på [support.dell.com](http://support.dell.com)).
- Sæt hukommelsesmodulerne på plads igen (se *Servicehåndbogen* på Dells supportwebsted på [support.dell.com](http://support.dell.com)) for at

kontrollere, om computeren kommunikerer korrekt med hukommelsen.

### Hvis du oplever andre problemer med hukommelsen —

- Sørg for at du følger installationsvejledningen for hukommelse (se *Servicehåndbogen* på Dell Supportwebsted på [support.dell.com](http://support.dell.com)).
- Kontroller, om hukommelsesmodulet er kompatibelt med computeren. Computeren understøtter DDR2-hukommelse. Yderligere oplysninger om, hvilken type hukommelse, der understøttes på computeren finder du under “Grundlæggende specifikationer” på side 52.
- Kør Dell Diagnostics (se “Dell Diagnostics” på side 36).
- Sæt hukommelsesmodulerne på plads igen (se *Servicehåndbogen* på Dells supportwebsted på [support.dell.com](http://support.dell.com)) for at kontrollere, om computeren kommunikerer korrekt med hukommelsen.

## Problemer med software og med, at computeren hænger

**Hvis computeren ikke starter** — Sørg for, at strømkablet er tilsluttet korrekt til computeren og til det elektriske strømudtag.

**Hvis et program ophører med at svare** — Afslut programmet:

1. Tryk på <Ctrl><Shift><Esc> samtidig.
2. Klik på **Programmer**.
3. Klik på det program, der ikke længere svarer.
4. Klik på **Afslut job**.

**Hvis et program bliver ved med at gå ned** — Se i softwaredokumentationen. Om nødvendigt, afinstaller og geninstaller programmet.

 **OBS!** Software inkluderer normalt installationsvejledning i dokumentationen på de tilhørende CD.

**Hvis computeren ikke reagerer** —

 **ADVARSEL:** Du risikerer at miste data, hvis du ikke kan foretage en nedlukning af operativsystemet.

Sluk computeren. Hvis du ikke kan få en reaktion ved at trykke på en tast på tastaturet eller ved at bevæge musen, skal du trykke på og holde tænd/sluk-knappen nede i 8-10 sekunder indtil computeren slukkes og derefter genstarte computeren

**Hvis et program er designet til en tidligere version af Microsoft® Windows® operativsystem** —

Kør Guiden Programkompatibilitet. Guiden Programkompatibilitet konfigurerer et program, så det kører i et miljø, der minder om ikke-Windows Vista operativsystemmiljøer.

1. Klik på **Start**  → **Kontrolpanel** → **Programmer** → **Brug et ældre program med denne version af Windows**.
2. Klik på **Næste** på velkomstskræmbilledet.
3. Følg vejledningen på skærmen.

## Løsning af problemer

**Hvis der vises en helt blå skærm** — Sluk computeren. Hvis du ikke kan få en reaktion ved at trykke på en tast på tastaturet eller ved at bevæge musen, skal du trykke på og holde tænd/sluk-knappen nede i 8-10 sekunder indtil computeren slukkes og derefter genstarte computeren.

**Hvis du har andre problemer med software** —

- Sikkerhedskopier dine filer med det samme.
  - Brug et virus-scanningsprogram for at kontrollere harddisken eller cd'erne.
  - Gem og luk alle åbne filer og programmer, og sluk computeren via menuen **Start** .
  - Se dokumentationen til softwaren, eller kontakt softwareproducenten for at få oplysninger om fejlfinding:
    - Sørg for at programmet er kompatibelt med operativsystemet på din computer.
    - Kontroller, at computeren opfylder de minimumskrav til hardwaren, der er en forudsætning for at køre softwaren.
- Se dokumentationen til softwaren for oplysninger.
- Sørg for at programmet er installeret og konfigureret rigtigt.
  - Bekræft at enhedsdriverne ikke er i konflikt med programmet.
  - Om nødvendigt, afinstaller og geninstaller programmet Dell Support Center.



# Anvendelse af supportværktøjer

## Dell Support Center

Dell Support Center hjælper dig med at finde den service, support og systemspecifikke oplysninger, du har brug for. Du kan finde flere oplysninger om Dell Support Center og om de tilgængelige værktøjer ved at klikke på fanen **Services** på **support.dell.com**.



Klik på  ikonet på proceslinjen for at køre programmet. Startsidens indeholder links, der giver adgang til:

- Selvhjælp (fejlfinding, sikkerhed, systemydelse, netværk/internet, sikkerhedskopiering/gendannelse og Windows Vista)
- Advarsler (tekniske supportadvarsler med relevans for din computer)

- Assistance fra Dell (teknisk support med DellConnect™, kundeservice, uddannelse og selvstudier, hvordan du får hjælp med Dell on Call og onlinescanning med PCCheckUP)
- Om dit system (systemdokumentation, garantioplysninger, systemoplysninger, opgraderinger og tilbehør)

Øverst på startsidens for Dell Support Center vises dit systems modelnummer sammen med dets servicekode og koden for ekspresservice.

Du kan finde flere oplysninger om Dell Support Center i *Dell Technology Guide* på harddisken eller på Dells supportwebsted på **support.dell.com**.

### Systemmeddelelser

Hvis din computer har et problem eller en fejl, viser den eventuelt en systemmeddelelse, der vil hjælpe dig med at identificere årsagen samt hvad der skal til for at løse problemet.

 **OBS!** Hvis den meddelelse, du får, ikke findes blandt følgende eksempler, kan du se i dokumentationen til enten operativsystemet eller det program, der kørte, da meddelelsen blev vist. Du kan også se i *Servicehåndbogen* på Dells supportwebsted på **support.dell.com** eller se “Kontakt Dell” på side 48 for at få hjælp.

**Alert! (Alarm) Tidligere forsøg på at genstarte systemet er fejlet ved kontrolpunkt [nnnn]. Bemærk kontrolpunktet og kontakt Dells tekniske support for at få hjælp til at løse problemet** — Det lykkedes ikke computeren at afslutte startproceduren tre gange i træk grundet den samme fejl, se “Kontakt Dell” på side 48 for at få hjælp.

**CMOS checksum error (Fejl ved CMOS-kontrolsum)** — Mulig fejl ved bundkortet eller lavt RTC-batteri. Sæt batteriet i igen. Se *Servicehåndbogen* på Dells supportwebsted på **support.dell.com** eller se “Kontakt Dell” på side 48 for at få hjælp.

**CPU fan failure (Fejl på CPU-blæser)** — Der er opstået en fejl i CPU-blæseren. Udskift CPU-blæseren. Se *Servicehåndbogen* på Dells supportwebsted på **support.dell.com**.

**Hard-disk drive failure (Harddisk læsefejl)** — Mulig harddiskfejl under harddisk-boottest, se “Kontakt Dell” på side 48 for at få hjælp.

**Hard-disk drive read failure (Harddisklæsefejl)** — Mulig harddiskfejl under harddisk-boottest, se “Kontakt Dell” på side 48 for at få hjælp.

**Keyboard failure (Tastaturfejl)** — Tastaturfejl eller løst kabel.

For at udskifte tastaturet, se *Servicehåndbogen*.

**No boot device available (ingen startbar enhed til rådighed)** — Der er ingen partition, der kan startes fra, på harddisken, harddiskkablet sidder løst, eller der findes ikke nogen enhed, der kan startes fra.

- Hvis harddisken er din startenhed, skal du sørge for, at kablerne er tilsluttede, og at drevet er installeret korrekt og partitioneret som en startenhed.
- Åbn systeminstallationsprogrammet, og kontroller, at startrækkefølgen er korrekt (se *Servicehåndbogen* på Dells supportwebsted på [support.dell.com](http://support.dell.com)).

**No timer tick interrupt (Ingen timertaktslagafbrydelse)** — Der kan være en fejlfunktion ved en chip på systemkortet eller en fejl ved bundkortet (se “Kontakt Dell” på side 48 for hjælp).

**USB over current error (USB-overspændingsfejl)** — Fjern USB-enheden. USB-enheden kræver mere strøm for at fungere korrekt. Brug en ekstern strømkilde til at tilslutte

USB-enheden, eller (hvis enheden har to USB-kabler) tilslut dem begge.

**CAUTION - Hard Drive SELF MONITORING SYSTEM has reported that a parameter has exceeded its normal operating range. (MEDDELELSE - Harddiskens SELVOVERVÅGNINGSSYSTEM har rapporteret, at et parameter har overskredet dens normale driftsområde.) Dell anbefaler at du regelmæssigt tager back-up af dine data. A parameter out of range may or may not indicate a potential hard drive problem (Et parameter udenfor området kan indikere en harddiskfejl eller ikke)** — S.M.A.R.T-fejl, eventuel harddiskfejl (se “Kontakt Dell” på side 48 for hjælp).

## Hardwarefejlfinding

Hvis en enhed enten ikke findes under opsætning af operativsystemet eller findes, men er forkert konfigureret, kan du bruge **Hardwarefejlfinding** til at løse inkompatibiliteten.

Sådan starter du Hardwarefejlfinding:

1. Klik på **Start**  → **Hjælp og support**.
2. Skriv `hardwarefejlfinding` i søgefeltet, og tryk på <Enter> for at starte søgningen.
3. I søgeresultaterne skal du vælge den indstilling, der bedst beskriver problemet, og derefter udføre de resterende fejlfindingstrin.

## Dell Diagnostics

Hvis du kommer ud for et problem med computeren, skal du udføre kontrollerne under "Problemer med software og med, at computeren hænger" på side 31 og køre Dell Diagnostics, inden du kontakter Dell for at få teknisk assistance.

 **FORSIGTIG:** Dell Diagnostics fungerer kun på Dell-computere.

 **OBS!** *Drivers and Utilities*-disken er valgfri og er eventuelt ikke blevet leveret sammen med din computer.

Se *Dell Technology Guide* for at se din computers konfigurationsinformation, og sørg for at den enhed, du vil teste vises i systemets opsætningsprogram og er aktivt.

Start Dell Diagnostics fra din harddisk eller fra *Drivers og Utilities*-disken.

### Start af Dell Diagnostics fra harddisken

Dell Diagnostics er placeret på en skjult partition med diagnosticeringsværktøjer på harddisken.

 **OBS!** Hvis din computer ikke kan vise et billede, se "Kontakt Dell" på side 48.

1. Kontroller, at computeren er tilsluttet korrekt til en stikkontakt, som du ved fungerer korrekt.
2. Tænd (eller genstart) din computer.
3. Når DELL™-logoet vises, skal du trykke på <F12> med det samme. Vælg **Diagnostics** fra boot-menuen og tryk <Enter>.

- ✎ **OBS!** Hvis du venter for længe, og operativsystemets logo vises, skal du vente, indtil du ser skrivebordet i Microsoft® Windows®. Derefter skal du slukke for computeren og prøve igen.
  - ✎ **OBS!** Hvis du ser en meddelelse, der fortæller dig at der ikke er blevet fundet en diagnosticeringspartition, skal du køre Dell Diagnostics fra *Drivers og Utilities*-disken.
4. Tryk på en tast for at starte Dell Diagnostics fra diagnosticeringsfunktionens partition på din harddisk.

### Start af Dell Diagnostics fra Drivers and Utilities-mediet

1. Isæt *Drivers and Utilities*-mediet.
  2. Luk computeren ned og genstart den. Når DELL-logoet vises, trykkes <F12> med det samme.
- ✎ **OBS!** Hvis du venter for længe, og operativsystemets logo vises, skal du vente, indtil du ser skrivebordet

i Microsoft® Windows®. Derefter skal du slukke for computeren og prøve igen.

- ✎ **OBS!** De næste trin ændrer kun startrækkefølgen denne ene gang. Ved den næste opstart starter computeren i overensstemmelse med de enheder, der er angivet i systemkonfigurationsprogrammet.
3. Når listen med startenheder vises, skal du fremhæve **CD/DVD/CD-RW** og trykke på <Enter>.
  4. Vælg **Boot from CD-ROM** (Start fra cd-rom) i den menu, der vises, og tryk på <Enter>.
  5. Tast 1 for 4 at starte CD-menuen og tryk <Enter> for at fortsætte.
  6. Vælg **Run the 32 Bit Dell Diagnostics** (Kør 32 bit Dell Diagnostics) på den nummererede liste. Hvis der er anført flere versioner, skal du vælge den version, der passer til computeren.
  7. Når Dell Diagnostics **Main Menu** (Hovedmenu) vises, skal du vælge den test, du vil køre.

# Gendannelse af operativsystemet

Du kan gendanne operativsystemet på følgende måder:

- Systemgendannelse sætter computeren tilbage til en tidligere driftstilstand uden at påvirke datafiler. Brug Systemgendannelse som den første løsning til at gendanne operativsystemet og bevare datafilerne.
- Dell Factory Image Restore sætter din harddisk tilbage til den driftstilstand, den var i, da du købte computeren. Begge fremgangsmåder sletter permanent alle data på harddisken og fjerner eventuelle programmer, som du har installeret, efter at du modtog computeren. Brug kun Dell Factory Image Restore, hvis Systemgendannelse ikke løste problemet med operativsystemet.
- Hvis der fulgte en Operating System-disk med din computer, kan du bruge den til

at gendanne dit operativsystem. Hvis du bruger Operating System-mediet, slettes alle datafiler på harddisken imidlertid også. Brug kun disken, hvis Systemgendannelse ikke løste problemet med operativsystemet.

## Systemgendannelse

Windows-operativsystemet indeholder funktionen Systemgendannelse, der giver dig mulighed for at bringe computeren tilbage til en tidligere tilstand (uden at påvirke datafilerne), hvis ændringer af hardware, software eller andre systemindstillinger har medført, at computeren befinder sig i en uønsket tilstand. Alle ændringer, som Systemgendannelse foretager på din computer, kan fortrydes.

 **FORSIGTIG:** Tag jævnligt sikkerhedskopier af dine datafiler. Systemgendannelse hverken overvåger eller gendanner datafilerne.

 **OBS!** Fremgangsmåderne i dette dokument er skrevet til standardvisningen i Windows, og derfor passer de muligvis ikke, hvis du har indstillet din Dell™-computer til Windows klassisk visning.

### Sådan starter du Systemgendannelse

1. Klik på **Start** .
  2. I **Start søgning** boksen indtastes `Systemgendannelse` og derefter trykkes `<Enter>`.
-  **OBS!** Vinduet **Brugerkontroll** vises muligvis. Hvis du har administratorrettigheder til computeren, skal du klikke på **Fortsæt**. Ellers skal du kontakte administratoren for at kunne fortsætte med den ønskede handling.
3. Klik på **Næste**, og følg de resterende skærmeddelelser.

Hvis Systemgendannelse ikke løste problemet, kan du fortryde den seneste systemgendannelse.

### Fortrydelse af den seneste systemgendannelse

 **OBS!** Inden du fortryder den seneste systemgendannelse, skal du gemme og lukke alle åbne filer og lukke alle åbne programmer. Undgå at ændre, åbne eller slette nogen filer eller programmer, før systemgendannelsen er gennemført.

1. Klik på **Start** .
2. I **Start søgning** boksen indtastes `Systemgendannelse` og derefter trykkes `<Enter>`.
3. Klik på **Fortryd min sidste gendannelse**, og klik på **Næste**.

### Dell Factory Image Restore

 **ADVARSEL:** Hvis du bruger Dell Factory Image Restore sletter du permanent alle data på harddisken og fjerner eventuelle programmer, som du har installeret, efter at du modtog computeren. Hvis det er muligt, skal du sikkerhedskopiere datafilerne, før du bruger disse programmer. Brug kun Dell Factory Image Restore, hvis Systemgendannelse ikke løste problemet med operativsystemet.

 **OBS!** Dell Factory Image Restore er eventuelt ikke tilgængelig i alle lande eller på alle computere.

Brug kun Dell Factory Image Restore som en sidste udvej til gendannelse af operativsystemet. Denne mulighed sætter din harddisk tilbage til den driftstilstand, den var i, da du købte computeren. Alle programmer og filer, der er tilføjet, siden du modtog computeren — inklusive datafiler — slettes permanent fra harddisken. Datafiler omfatter dokumenter,

regneark, e-mail-meddelelser, digitale billeder, musikfiler og så videre. Om muligt skal du tage en sikkerhedskopi af alle dine data før du bruger Dell Factory Image Restore.

#### Dell Factory Image Restore

1. Tænd computeren. Når Dell logoet vises, trykkes <F8> adskillige gange for at gå ind i **Vista avancerede opstartsmuligheder**.
2. Vælg **Reparer computeren**.
3. Vinduet **Systemgendannelsesmuligheder** vises.
4. Vælg et tastaturlayout og klik på **Næste**.
5. Hvis du vil have adgang til gendannelsesindstillingerne, skal du logge på som en lokal bruger. For at komme til kommandoprompt, skal du taste `administrator` i feltet **Brugernavn** og derefter klikke **OK**.
6. Klik på **Dell Factory Image Restore Dell Factory Image Restores** velkomstskaerm vises.



 **OBS!** Afhængigt af din konfiguration, kan du skulle vælge **Dell Factory Tools** (Dell fabriksværktøjer), og derefter **Dell Factory Image Restore**.

7. Klik på **Næste**. Skærbilledet **Confirm Data Deletion** (Bekræft datasletning) vises.

 **FORSIGTIG:** Hvis du ikke vil fortsætte med Factory Image Restore, skal du klikke på **Annuller**.

8. Klik på afkrydsningsfeltet for at bekræfte, at du vil fortsætte med reformateringen af harddisken og gendanne systemsoftwaren til fabrikstilstanden, og klik derefter på **Næste**.

Gendannelsesprocessen begynder og kan tage fem minutter eller mere at fuldføre. Der vises en meddelelse, når operativsystemet og de fabriksinstallerede programmer er blevet gendannet til fabrikstilstanden.

9. Klik på **Afslut** for at genstarte systemet.

## Geninstallation af operativsystemet

### Før du starter

Hvis du overvejer at geninstallere Windows-operativsystemet for at rette et problem med en driver, der er installeret for nylig, bør du først prøve at bruge Windows XP Annuller opdatering. Hvis Annuller opdatering ikke løser problemet, kan du bruge Systemgendannelse til at bringe operativsystemet tilbage til den tilstand, det var i, inden du installerede den nye enhedsdriver.. Se "Systemgendannelse" på side 38.

 **FORSIGTIG:** Inden du udfører installation, skal du sikkerhedskopiere alle datafiler på den primære harddisk. Ved konventionelle harddiskkonfigurationer er den primære harddisk det første drev, der genkendes af computeren.

## Gendannelse af operativsystemet

Til geninstallation af Windows skal du bruge følgende:

- *Dell Operating System* medie
- *Dell Drivers and Utilities* medie

 **OBS!** *Dell Drivers and Utilities*-mediet indeholder drivere, der blev installeret under samlingen af computeren. Brug *Dell Drivers and Utilities*-mediet til at indlæse alle nødvendige drivere. Alt afhængigt af, hvilken region du har bestilt computeren i, eller om du har bestilt medierne, leveres *Drivers and Utilities*-mediet og *Operating System*-mediet muligvis ikke sammen med computeren.

### Geninstallering af Windows Vista

Geninstallationsprocessoren kan tage 1 til 2 timer. Når du har geninstalleret operativsystemet, skal du også geninstallere enhedsdrivere, antivirusprogram og anden software.

1. Gem og luk alle åbne filer og afslut alle åbne programmer.
2. Indsæt *Operating System* -disken.

3. Klik på **Exit** (Afslut), hvis meddelelsen **Install Windows** (Installer Windows) vises.

4. Genstart computeren.

5. Når DELL-logoet vises, skal du trykke på <F12> med det samme.

 **OBS!** Hvis du venter for længe, og operativsystemets logo vises, skal du vente, indtil du ser skrivebordet i Microsoft® Windows®. Derefter skal du slukke for computeren og prøve igen.

 **OBS!** De næste trin ændrer kun starttrækkefølgen denne ene gang. Ved den næste opstart starter computeren i overensstemmelse med de enheder, der er angivet i systemkonfigurationsprogrammet.

6. Når listen med startenheder vises, skal du fremhæve **CD/DVD/CD-RW Drive** (CD/DVD/CD-RW-drev) og trykke på <Enter>.

7. Tryk på en tast for **Boot fra CD-ROM**. Følg instruktionerne på skærmen for at fuldføre installationen.

# Få hjælp

Hvis du kommer ud for et problem med computeren, skal du bruge følgende fremgangsmåde til at diagnosticere og finde problemet:

1. Oplysninger og fremgangsmåder vedrørende det problem, der er med din computer, finder du under "Løsning af problemer" på side 27.
2. Se *Dell Technology Guide* for flere informationer om fejlfinding.
3. Under "Dell Diagnostics" på side 36 finder du oplysninger om, hvordan du kører Dell Diagnostics.
4. Udfyld "Diagnosechecklisten" på side 48.
5. Brug Dells omfattende familie af onlinetjenester på Dell Support ([support.dell.com](http://support.dell.com)) som hjælp til installation og fejlfindingsfremgangsmåder. Se "Onlineservice" på side 44 for en mere omfattende liste over Dell Support online.
6. Hvis de foregående trin ikke løser problemet, se "Kontakt Dell" på side 48.

 **OBS!** Ring til Dell support fra en telefon i nærheden af eller på computeren, så en supportmedarbejder kan hjælpe dig med eventuelle nødvendige procedurer.

 **OBS!** Dells system med koder for ekspres-service er muligvis ikke tilgængeligt i alle lande.

Når Dells automatiske telefonsystem beder dig om det, skal du indtaste din kode for ekspres-service, så samtalen stilles direkte ind til den rigtige supportmedarbejder. Hvis du ikke har en kode til ekspres-service, skal du åbne mappen **Dell Accessories** (Dell-tilbehør), dobbeltklikke på ikonet **Express Service Code** (Kode for ekspres-service) og følge instruktionerne.

## Få hjælp

 **OBS!** Nogle af følgende tjenester er ikke altid tilgængelige alle steder uden for det kontinentale USA. Ring til din lokale Dell-repræsentant for at få oplysninger om tilgængeligheden.

## Teknisk support og kundeservice

Dells supporttjeneste er klar til at besvare dine spørgsmål om Dell-hardware. Vores supportmedarbejdere bruger computerbaseret diagnosticering til at give hurtige og præcise svar.

For at kontakte Dells supportservice, se "Før du ringer" på side 47 og derefter under kontaktoplysningerne for din region, eller du kan gå til **support.dell.com**.

## DellConnect™

DellConnect er et simpelt online-adgangsværktøj, der gør en medarbejder tilknyttet Dells service og support i stand til at få adgang til din computer via en bredbåndsforbindelse, diagnosticere dit problem og reparere det hele med vejledning fra dig. Yderligere oplysninger finder du ved at gå til **support.dell.com** og klikke på **DellConnect**.

## Onlinetjenester

Du kan få mere at vide om Dells produkter og tjenesteydelser på følgende websteder:

- **www.dell.com**
- **www.dell.com/ap** (kun lande i Sydøstasien/ Stillehavsområdet)
- **www.dell.com/jp** (kun Japan)
- **www.euro.dell.com** (kun Europa)
- **www.dell.com/la** (kun lande i Latinamerika og Caribien)
- **www.dell.ca** (kun Canada)

Du kan få adgang til Dell Support via følgende websteder og e-mail-adresser:

Dell Support-websteder

- **support.dell.com**
- **support.jp.dell.com** (kun Japan)
- **www.euro.dell.com** (kun Europa)

E-mail-adresser til Dell Support

- **mobile\_support@us.dell.com**
- **support@us.dell.com**
- **la-techsupport@dell.com** (kun lande i Latinamerika og Caribien)
- **apsupport@dell.com** (kun lande i Sydøstasien/Stillehavsområdet)

E-mail-adresser til Dell Marketing og Salg

- **apmarketing@dell.com** (kun lande i Sydøstasien/Stillehavsområdet)
- **sales\_canada@dell.com** (kun Canada)

Anonym FTP (file transfer protocol)

- **ftp.dell.com**

Log ind som bruger: *anonymous*, og brug din e-mail-adresse som adgangskode.

## AutoTech-tjenesten

Dells automatiske supporttjeneste AutoTech giver optagede svar på de spørgsmål, som Dells kunder oftest stiller om deres bærbare og stationære computere.

Når du ringer til AutoTech, skal du bruge din trykknaptелефон til at vælge de emner, der passer til dine spørgsmål. Oplysninger om, hvilket telefonnummer du skal ringe til i din region, finder du under "Kontakt Dell" på side 48.

### Automatiseret ordrestatustjeneste

Hvis du vil kontrollere status for Dell-produkter, du har bestilt, kan du gå til **support.dell.com** eller du kan ringe til den automatiske ordrestatustjeneste. En række indspillede meddelelser beder dig om de oplysninger, der kræves for at lokalisere og rapportere om din ordre. Oplysninger om, hvilket telefonnummer du skal ringe til i din region, finder du under "Kontakt Dell" på side 48 ved problemer med din ordre.

## Få hjælp

Hvis du har problemer med din ordre, f.eks. i form af manglende dele, forkerte dele eller forkert fakturering, kan du kontakte Dells kundeservice. Sørg for at have din faktura eller pakkeseddel ved hånden, når du ringer. Oplysninger om, hvilket telefonnummer du skal ringe til i din region, finder du under "Kontakt Dell" på side 48.

## Produktoplysninger

Hvis du har brug for oplysninger om yderligere produkter, der kan fås hos Dell, eller hvis du gerne vil afgive en bestilling, kan du besøge Dells websted på [www.dell.com](http://www.dell.com). Oplysninger om, hvilket telefonnummer du skal ringe til i din region, og om, hvordan du kontakter en salgsspecialist, finder du under "Kontakt Dell" på side 48.

## Returnering af varer til garantireparation eller refusion

Uanset, om du returnerer varerne til reparation eller refundering, skal du forberede dem på følgende måde:

1. Ring til Dell for at få et RMAnummer, og skriv det tydeligt og iøjnefaldende uden på kassen.
2. Oplysninger om, hvilket telefonnummer du skal ringe til i din region, finder du under "Kontakt Dell" på side 48.
3. Vedlæg en kopi af fakturaen og et brev, der beskriver årsagen til returneringen.
4. Vedlæg en kopi af diagnosechecklisten (se "Diagnosechecklisten" på side 48), og angiv, hvilke test du har kørt, samt alle fejlmeddelelser, der rapporteres af Dell Diagnostics (se "Dell Diagnostics" på side 36).
5. Vedlæg alt tilbehør, der hører til den eller de varer, der returneres (strømkabler, software, vejledninger og så videre), hvis returnering sker med henblik på refundering.

6. Pak det udstyr, der skal returneres, i den originale (eller tilsvarende) emballage.
7. Du skal selv betale forsendelsesomkostningerne. Du har også ansvaret for at forsikre alle returnerede produkter, og du påtager dig tabsrisikoen under transporten til Dell. Efterkravspakker accepteres ikke.
8. Returneringer, hvor et eller flere af de ovennævnte krav ikke er opfyldt, vil blive afvist ved Dells modtagelse og returneret til dig.

## Inden du ringer

 **OBS!** Sørg for at have din kode for ekspres-service klar, når du ringer. Denne kode hjælper Dells automatiske supporttelefonssystem med at stille dit opkald det rigtige sted hen. Du vil muligvis også blive bedt om din servicekode (placeret på bagsiden eller bunden af computeren).

Husk at udfylde følgende diagnosecheckliste. Hvis det er muligt, skal du tænde computeren, inden du ringer til Dell for at få hjælp. Ring fra en telefon på eller i nærheden af computeren. Du vil muligvis blive bedt om at skrive nogle kommandoer på tastaturet, videregive detaljerede oplysninger under handlinger eller forsøge fejlfindingstrin, der kun er mulige på selve computeren. Sørg for at have dokumentationen til computeren ved hånden.

### Diagnosecheckliste

- Navn:
- Dato:
- Adresse:
- Telefonnummer:
- Servicekode (stregkode på bagsiden eller bunden af computeren):
- Kode for ekspresservice:
- RMA-nummer (hvis du har fået et af en supporttekniker hos Dell):
- Operativsystem og version:
- Enheder:
- Udvidelseskort:
- Er du tilsluttet et netværk? Ja/Nej
- Netværk, version og netværksadapter:
- Programmer og versioner:

I dokumentationen til dit operativsystem kan du finde vejledning til, hvordan du identificerer indholdet i computerens startfiler. Hvis computeren har en printer tilsluttet, skal du udskrive alle filerne. Ellers skal du skrive indholdet i alle filerne ned, inden du ringer til Dell.

- Fejlmeddelelse, bipkode eller diagnosticeringskode:
- Beskrivelse af problemet og af de fejlfindingsprocedurer, du har udført:

### Kontakt Dell

Kunder i USA skal ringe til 800-WWW-DELL (800-999-3355).



**OBS!** Hvis du ikke har en aktiv internetforbindelse, kan du finde kontaktoplysninger på din købsfaktura, pakkeseddel eller i Dells produktkatalog.

Dell giver adgang til flere muligheder for online- og telefonbaseret support og service. Mulighederne varierer for de enkelte lande og produkter, og nogle tjenester findes muligvis ikke i dit område.



Sådan kontakter du Dell omkring salg, teknisk support eller kundeservice:

1. Besøg **support.dell.com**.
2. Kontroller dit land eller din region på rullelisten **Choose A Country/Region** (Vælg land/region) nederst på siden.
3. Klik på **Contact Us** (Kontakt os) til venstre på siden.
4. Vælg det relevante service- eller supportlink alt afhængigt af, hvad du har brug for.
5. Vælg den metode til at kontakte Dell, der passer dig bedst.

## Find mere information og ressourcer

### Hvis du skal:

geninstallere operativsystemet.

køre et diagnosticeringsprogram for computeren, geninstallere Laptop systemsoftware eller opdatere drivere til computeren og Vigtigt-filer.

få mere at vide om operativsystemet, vedligeholdelse af eksterne enheder, RAID, internettet, Bluetooth®, netværk og e-mail.

opgradere computeren med ny eller ekstra hukommelse eller med en ny harddisk.

geninstallere eller udskifte en slidt eller defekt del.

### Se:

dit Operating System-medie.

*Drivers and Utilities*-mediet.



**OBS!** Drivere og dokumentationsopdateringer kan findes på Dell™-supportwebstedet på **support.dell.com**.

Dell *Technology Guide* installeret på din harddisk.

*servicemanualen* på Dells supportwebsted på **support.dell.com**.



**OBS!** I nogle lande vil åbning af computeren og udskiftning af dele muligvis medføre, at garantien bortfalder. Undersøg din garanti og returpolitikkerne, inden du arbejder inde i computeren.

**Hvis du skal:**

finde oplysninger om sikkerheds-best practices for din computer.

gennemse garantioplysninger, vilkår og betingelser (kun USA), sikkerhedsinstruktioner, regeloplysninger, ergonomioplysninger og slutbrugerlicensaftalen.

find din servicekode/ekspresservicekode— Du skal bruge servicekoden til at identificere computeren på **support.dell.com** eller for at kontakte teknisk support.

finde drivere og downloads.

gå ind i teknisk support og produkthjælp.

kontrollere din ordrestatus for nye køb.

finde løsninger og svar på almindelige spørgsmål.

finde oplysninger om sidste øjeblikks opdatering om tekniske ændringer til din computer eller avanceret teknisk referencemateriale til teknikere eller erfarne brugere.

**Se:**

de sikkerheds- og regeldokumenter, der fulgte med computeren, og se også websiden for regeloverholdelse på:

**[www.dell.com/regulatory\\_compliance](http://www.dell.com/regulatory_compliance)**.

bagsiden eller bunden af computeren.

Dell™ Support-hjemmeside på **[support.dell.com](http://support.dell.com)**.

# Basis-specifikationer

## Systemmodel

---

Dell Studio 1555

Dette afsnit indeholder grundlæggende oplysninger, som du kan få brug for, når du konfigurerer, opdaterer drivere til og opgrader computeren.

 **OBS!** Udvalget kan variere alt afhængigt af regionen. Yderligere oplysninger om konfigurationen af computeren finder du ved at klikke på **Start**  → **Hjælp og support** og vælge at få vist oplysninger om computeren.

## Processor

---

Type	L2 cache
Intel® Core™ 2 Duo Processor	3 MB eller 6 MB
Intel® Pentium® Dual-Core Processor	1 MB
Intel® Celeron® Dual-Core Processor	1 MB
Intel® Celeron® Processor	1 MB
L1 cache	64 KB (Intel - 32 KB pr. kerne)

**Processor**

Ekstern busfrekvens	<ul style="list-style-type: none"> <li>• Intel Core 2 Duo (800MHz/1066MHz)</li> <li>• Intel Pentium Dual Core (667MHz)</li> <li>• Intel Celeron (667Mhz)</li> </ul>
---------------------	---

**ExpressCard**

ExpressCard-controller	Intel ICH9M
Understøttede kort	ExpressCard/34 (34 mm) 1.5 V og 3.3 V
ExpressCard-stikstørrelse	26 ben

**Hukommelse**

Stik	to SODIMM-stik med brugeradgang
Kapaciteter	1 GB, 2 GB og 4 GB
Hukommelsestype	800 MHz SODIMM DDR2
Minimum hukommelse	1 GB (enkeltkanal)
Maksimum hukommelse	8 GB (dobbeltkanal 4G x2)

 **OBS!** Hukommelsesspecifikationer på over 4 GB understøttes ikke særlig godt af et 32-bit operativsystem (OS).

 **OBS!** Du kan finde instruktioner for opgradering af hukommelsen i *Servicehåndbogen* på Dells supportwebsted på [support.dell.com](http://support.dell.com).

## Basis-specifikationer

### Computerinformation

---

Systemchipset	Intel GM45/PM45 + ICH9M
Databusbredde	64 bit
DRAM-busbredde	dual channel (2) 64-bit busser
Processor-adresse-busbredde	32 bit
Flash EPROM	2 MB
Grafikbus	PCI -E X16
PCI-bus	32 bit

### Kommunikation

---

Modemtype	Eksternt V.92 56K USB-modem
Modemcontroller	Hardwaremodem
Modeminterface	Universal Serial Bus (USB)

### Kommunikation

---

Netværksadapter	10/100/1000 Ethernet LAN på systemkortet
Trådløse forbindelser	1 x halvt Mini-Card til WLAN for grundlæggende konfig. 2 x fulde Mini-Cards (valgfrie) WWAN ExpressCard Kort med Bluetooth® trådløs teknologi

### Grafik

---

#### Diskret

Grafiktype	integreret på systemkort
Skærmcontroller	ATI Mobility Radeon HD 4570

**Grafik**

Skærmhukommelse	GDDR3 256MB/512MB
-----------------	-------------------

**UMA**

Grafiktype	integreret på systemkort
------------	--------------------------

Skærmcontroller	Mobil Intel GMA 4500MHD
-----------------	-------------------------

Skærmhukommelse	Op til 358 MB delt hukommelse
-----------------	-------------------------------

LCD-grænseflade	LVDS
-----------------	------

TV-understøttelse	HDMI 1.2
-------------------	----------

**Lyd**

Audiotype	IDT 92HD73C High Definition Audio codec
-----------	---

Audiocontroller	5.1-kanal High Definition Audio
-----------------	---------------------------------

**Lyd**

Stereokonvertering	24-bit (analog-til-digital og digital-til-analog)
--------------------	---

Internt interface	Intel High Definition Audio
-------------------	-----------------------------

Eksterne interfaces	mikrofonindgangsstik, stereohovedtelefon-/højttalerstik
---------------------	---

Højttaler	to 4.5-ohm højtalere og en 4 ohm subwoofer
-----------	--

Intern højttalerforstærker	2 Watt pr. kanal i 4.5 ohm og 3 Watt pr. kanal subwoofer
----------------------------	--

Lydstyrkekontrol	Software programmener eller tastaturknapper
------------------	---

## Basis-specifikationer

<b>Porte og stik</b>		<b>Skærm</b>	
Lyd	mikrofonstik, to stereohovedtelefon/højtalerstik	Type (TrueLife)	15.6" WLED HD TrueLife
IEEE 1394a	4-ben serielt stik (valgfrit)	<i>Mål:</i>	
Mini-Card	en Type IIIA, 2 fuldt Mini-Card-stik	Højde	193.5 mm
Netværksadapter	RJ-45-port	Bredde	344.2 mm
eSATA	et syvbens/4-bens eSATA/USB kombistik	Diagonal	396.2 mm
USB	to 4-ben USB 2.0-kompatible stik	Maksimal opløsning	
Grafik	15-hul stik	HD med TrueLife	1366 x 768
HDMI	19 ben	Opdateringshastighed	60 Hz
		Betjeningsvinkel	0° (lukket) til 140°
		<i>Synsvinkler:</i>	
		Horisontal	±40° (HD med TrueLife)
		Vertikal	+15°/–30° (HD med TrueLife)



**Skærm**

---

Pixel-pitch	
HD med TrueLife	0.252 mm
Styring	lysstyrken kan styres via tastaturgenveje (se <i>Dell Technology Guide</i> for flere informationer.)

**tastatur**

---

Antal taster	86 (USA og Canada); 102 (Europa); 105 (Japan); 104 (Brasilien)
Layout	QWERTY/AZERTY/Kanji

**Kamera (valgfrit)**

---

Pixel	2.0 megapixel
Videopløsning	320x240 ~ 1600x1200 (640x480 ved 30fps)
Diagonal synsvinkel	66°

**Pegeplade**

---

X/Y positionsopløsning (grafik tabelmodus)	240 cpi
<i>Størrelse</i>	
Bredde	73.09 mm sensoraktivt område
Højde	40.09 mm, rektangel

## Basis-specifikationer

<b>Batteri</b>		<b>Batteri</b>	
Type	4-celle/6-celle/9-celle "smart" litium-ion	Driftstid	Batteridriftstiden varierer alt afhængigt af driftsbetingelserne og kan reduceres betydeligt under visse strømkrævende betingelser.
Dybde	48.3 mm (4/6/9-celle)		
Højde	20.4 mm (4/6-celle) 37.8 mm (9-celle)		
Bredde	206.6 mm (4/6-celle) 284.9 mm (9-celle)		Se <i>Dell Technology Guide</i> for flere informationer.
Vægt	0.24 kg (4-celle) 0.34 kg (6-celle) 0.5 kg (9-celle)	Lavetid (ca.)	300 afladnings-/opladningscykluser
Batteristyrke	11.1 VDC (6/9-celle) 14.8 VDC (4-celle)	<i>Temperaturområde:</i>	
Opladningstid (ca.): Computer slukket	4 timer	Drift	0° til 35°C (32° til 95°F)
		Opbevaring	-40° til 65°C (-40° til 149°F)
		Møntcellebatteri	CR-2032

**Vekselstrømsadapter**

Indgangsspænding	100–240 VAC 115–230 VAC (Auto-Air -adapter)
Indgangsstrøm (maksimum)	1.5 A 2.5 A (Auto-Air-adapter)
Indgangsfrekvens	50–60 Hz
Udgangseffekt	65 W eller 90 W
Udgangsstrømstyrke (90 W)	5,62 A (maksimum ved 4-sekund impuls) 4.62 A (kontinuert)
Udgangsstrømstyrke (65 W)	4.34 A (maksimum ved 4-sekund impuls) 3.34 A (kontinuert)
Nominel udgangsspænding	19,5 +/- 1 VDC

**Vekselstrømsadapter**

<i>Mål:</i>	
65 W (E-serien)	
Højde	16 mm 15 mm (Auto-Air-adapter)
Bredde	66 mm
Dybde	127 mm
Vægt (med kabler)	0.29 kg 0.26 kg (Auto-Air-adapter uden AC-ledning og DC-forlængelsesledning)
90 W (E-serien)	
Højde	16 mm
Bredde	70 mm

## Basis-specifikationer

### Vekselstrømsadapter

---

Dybde	147 mm
Vægt (med kabler)	0.345 kg
Temperaturområder:	
Drift	0° til 35°C (32° til 95°F) 0° til 40°C (32° til 104°F) (Auto-Air-adapter)
Opbevaring	-40° til 65°C (-40° til 149°F) -40° til 70°C (-40° til 158°F) (Auto-Air-adapter)

### Fysisk

---

Højde	25.3 mm til 38.9 mm
Bredde	371.6 mm
Dybde	253 mm
Vægt (med 4-celle batteri)	2.45 kg
Konfigurerbart til mindre end	
<i>Relativ luftfugtighed (max.):</i>	
Drift	10% til 90% (ikke-kondenserende)
Opbevaring	5% til 95% (ikke-kondenserende)
Højde o.h. (maksimum):	
Drift	-15.2 til 3048 m (-50 til 10,000 ft)

# Appendiks

## Macrovision produktmeddelelse

Dette produkt indeholder ophavsretsligt beskyttet teknologi, der er beskyttet under metodekrav i visse amerikanske patenter og andre intellektuelle ejerrettigheder, ejet af Macrovision Corporation og andre rettighedshavere. Brug af denne ophavsretsligt beskyttede teknologi skal godkendes af Macrovision Corporation og er kun beregnet til hjemmebrug og anden begrænset fremvisning medmindre andet udtrykkeligt er godkendt af Macrovision Corporation. Reverse engineering og disassemblering er forbudt.

# Indeks

## A

AC-adapter

størrelse og vægt **59**

AutoTech **45**

## C

cd'er, afspille og oprette **24**

chipsæt **54**

computer, opsætning **5**

computerfunktioner **24**

## D

data, sikkerhedskopiere **26**

DellConnect **44**

Dell Diagnostics **36**

Dell Factory Image Restore **38**

Dells supportwebsted **51**

**62**

Dell Support Center **33**

Dell Technology Guide

for flere informationer **50**

Diagnosecheckliste **48**

disk drev

understøttede diskstørrelser **23**

diske

bruge **23**

skubbe ud **24**

drivere og downloads **51**

dvd'er, afspille og oprette **25**

## E

e-mail-adresser

for teknisk support **45**

energi

spare **25**

enhedsstatuslamper **12**

## **F**

finde flere oplysninger **50**

FTP-logon, anonymt **45**

## **G**

garantireturnering **46**

gendanne fabriksbillede **40**

geninstallation af Windows **38**

## **H**

Hardwarefejlfinding **35**

hardwareproblemer

    diagnosticere **36**

hjælp

    få hjælp og support **43**

hukommelsesproblemer

    løsning **30**

hukommelsesunderstøttelse **53**

## **I**

installering af stand **6**

internetforbindelse **9**

ISP

    Internetudbyder **9**

## **K**

kabelbaseret netværk

    netværkskabel, tilslutte **7**

Kontakte Dell online **48**

kundeservice **44**

## **L**

løsning af problemer **27**

luftstrøm, tillade **5**

## **M**

Microsoft™ Windows Vista® **9**

### N

netværksforbindelse

    løsning **29**

### O

opsætning, inden du går i gang **5**

ordrestatus **45**

### P

problemer, løsning af **27**

processor **52**

produkter

    oplysninger og køb **46**

### R

ressourcer, finde flere **50**

ringe til Dell **47**

### S

sende produkter

    til returnering eller reparation **46**

sikkerhedskopier

    oprettelse **26**

skader, undgå **5**

softwarefunktioner **24**

softwareproblemer **31**

spare energi **25**

specifikationer **52**

strømproblemer, løse **29**

strømskinner, brug af **6**

support-e-mail-adresser **45**

supportwebstedet

    globale **44**

Systemgendannelse **38**

Systemmeddelelser **34**



**T**

teknisk support **44**

tilpasse

dine energiindstillinger **25**

dit skrivebord **25**

tilslut(te)

til internettet **9**

**U**

udvidelsesbus **54**

**V**

vandrette og lodrette standmuligheder **6**

ventilation, sikring **5**

**W**

Windows, geninstallere **38**

Windows Vista®

geninstallere **42**

guiden Programkompatibilitet **31**

